

- FLANGE RETANGULAR - FRT...

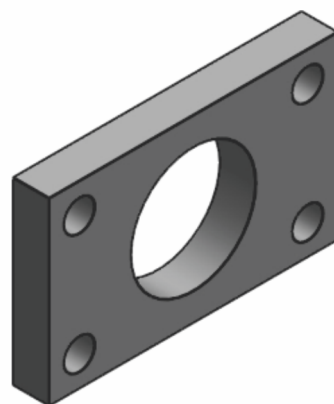

ACESSÓRIO DE FIXAÇÃO OPCIONAL
SOLDÁVEL EM CILINDRO HÍDRÁULICO MOBIL

15/12/2022

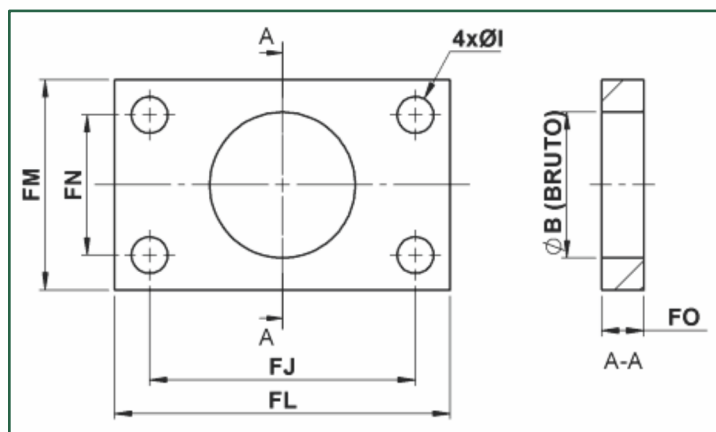

- Material: Aço SAE 1010/1020 ASTM-A-36

- Dimensões em milímetros

DESCRIÇÃO	Ø DA CAMISA INDICADO		FL	FJ	FM	FN	I	FO	B	PESO (Kg)	CÓD. MARVI
	EXT. x INT.										
FRT050085	42 x 32		85	65	55	30	9	12	32	0,80	17068
FRT060100	45 x 35		100	80	60	40	11	12	35	0,43	8918
	50 x 40										
FRT075120	55 x 45		120	95	75	50	13	15	47	0,80	8919
	60 x 50										
	65 x 55										
FRT095140	70 x 60		140	110	95	65	15	18	62	1,38	8920
	73 x 63										
	75 x 65										
	80 x 70										
FRT110180	90 x 75		180	140	110	70	19	21	86	2,33	8921
	92 x 80										
FRT120190	100 x 85		190	150	120	80	21	21	97	2,51	8922
	105 x 90										
FRT140210	115 x 100		210	160	140	90	23	24	106	3,55	8923
FRT150220	125 x 110		220	170	150	100	26	24	116	3,72	8924
FRT160260	140 x 120		260	200	160	100	29	30	132	5,77	8925
	145 x 125										
FRT180280	160 x 140		280	210	180	110	35	30	152	7,12	8926
FRT240320	170 x 150		320	250	240	130	38	40	162	9,50	17556
	178 x 160										
FRT240380	210 x 180		380	300	240	160	42	36	200	29,00	8969
FRT260420	223 x 200		420	330	260	170	44	42	210	22,70	8970
FRT330470	280 x 250		470	350	330	220	50	54	270	38,00	9693

Informações e produtos sujeitos a alterações sem aviso prévio e disponibilidade de estoque.

CENTRAL DE VENDAS: (16) 3515-8900 - (16) 3019-9000 - (11) 2499-4444 - (11) 3185-4940
vendas@marvitubos.com.br - www.marvitubos.com.br