

PERFIL MICKEY MOUSE COM CANAL DE SENSOR

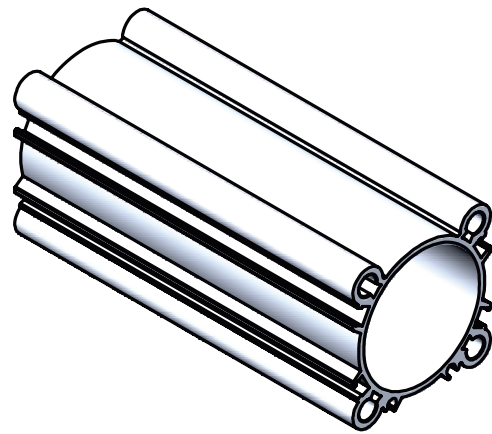

**DISPONÍVEL À PRONTA-ENTREGA,
CORTADO NA MEDIDA DESEJADA
E SEM EXIGÊNCIA
DE QUANTIDADE
MÍNIMA.**

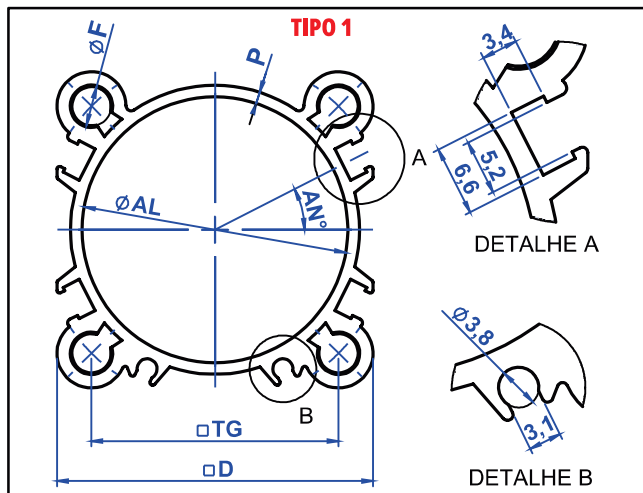
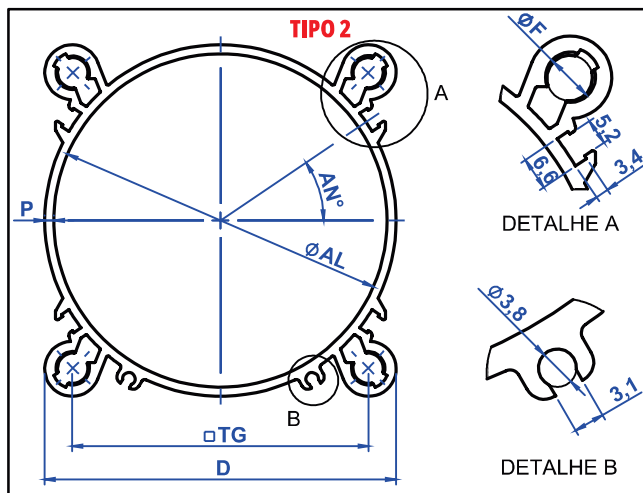

- **Material:** Alumínio Anodizado
- **Diâmetro Interno:** garantido H11
- **Parede:** Tol. garantido +/- 1%
- **Coefficiente de segurança:** 4
- **Limite de Escoamento:** 130 MPa
- **Pressão Máxima Recomendada:** 20 BAR

- Dimensões em milímetros -

INTERNO		Ø EXT.	TG ± 0,25	D ± 0,25	F ± 0,15	P	AN°	OVALIZ. MÁX.	PESO	CÓD. MARVI	TIPO
ØAL	Tol.										
32	-0.000/+0.160	36	32,5	36	5,4	2,00	23°	0,16	1,38	9237	1
40	-0.000/+0.160	44,2	38	44,2	5,4	2,10	25,5°	0,16	1,64	9238	
50	-0.000/+0.160	54,4	46,5	54,4	7,4	2,20	27°	0,16	2,11	9239	
63	-0.000/+0.190	67,7	56,5	67,7	7,4	2,35	30,5°	0,19	2,42	9240	
80	-0.000/+0.190	85,5	72	85,5	8,7	2,75	32,5°	0,19	3,41	9241	
100	-0.000/+0.220	105,5	89	105,5	9,1	2,75	34°	0,22	4,17	9242	2
125	-0.000/+0.250	131	110	131	10,6	3,00	35°	0,25	7,00	10518	

Valores referências. Informações sujeitas a alterações e disponibilidade de estoque sem aviso prévio.