

SUPOORTE PARA ARTICULAÇÃO TRASEIRA FÊMEA - SDB-

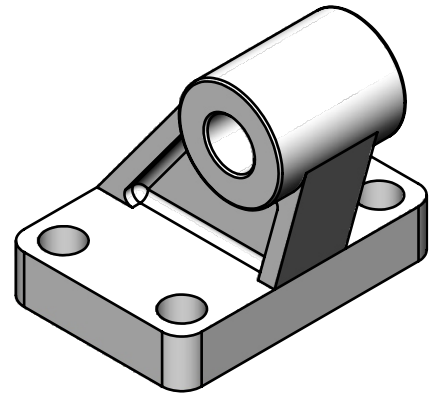

Valores referências. Informações sujeitas a alterações e disponibilidade de estoque sem aviso prévio.

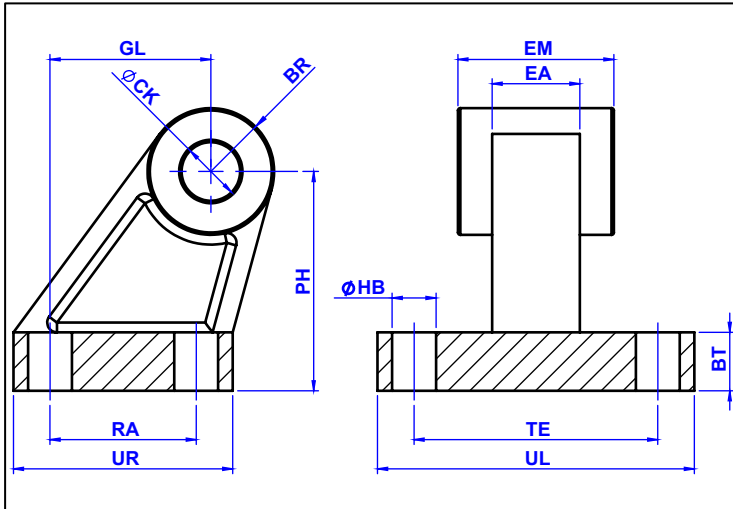

- **Material do Corpo:** Alumínio
- **Material da Bucha:** Bronze
- **Indicado para a situação de montagem:** PH (ISO MP2)

- Dimensões em milímetros -

DESCRIÇÃO	KIT	BR	BT	CK	EA	EM	GL	HB	PH	RA	TE	UL	UR	PESO (Kg)	CÓD. MARVI
SDB-32	32	10	8	10	10	26	21	6,6	32	18	38	51	31	0,08	6053
SDB-40	40	11	10	12	15	28	24	6,6	36	22	41	54	35	0,11	6054
SDB-50	50	13	12	12	16	32	33	9	45	30	50	65	45	0,20	6055
SDB-63	63	15	14	16	16	40	37	9	50	35	52	67	50	0,27	12833
SDB-80	80	15	14	16	20	50	47	11	63	40	66	86	60	0,41	6057
SDB-100	100	19	17	20	20	60	55	11	71	50	76	96	70	0,61	6058
SDB-125	125	22,5	20	25	30	70	70	14	90	60	94	124	90	2,00	11291